

Datenblatt KS2200

Baggerdienstgewicht: 20-40t

HEKO® Ein-Zylinder-Kombischere



Ausgabe-Nr.: 34290001/1

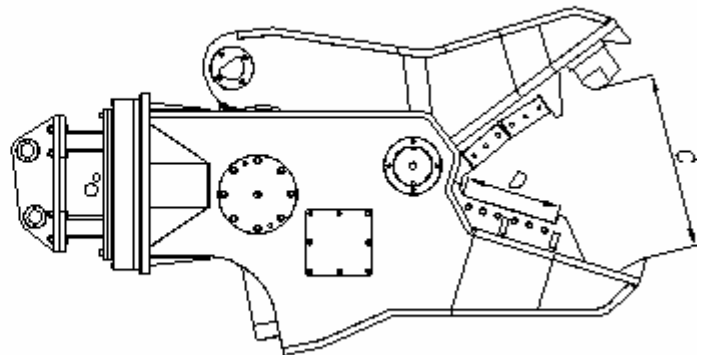
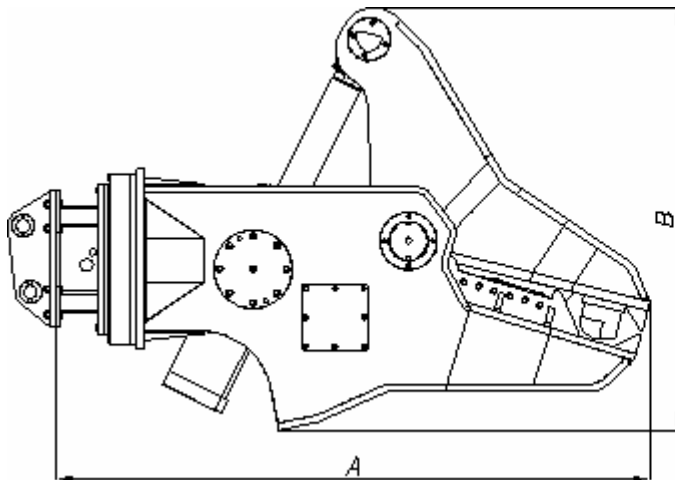

Typ	Gewicht (kg)	A (mm)	B (mm)	C (mm)	D (mm)
KS2200	2500	2475	1760	730	400

Typ	KS2200
Brechkraft (Mittelwert)	925 kN
Schneidkraft (Mittelwert)	1950 kN
Schlauchanschlüsse: Öffnen/Schließen	M42x2
Schlauchanschlüsse: Drehen	M18x1.5
Betriebsdruck: Öffnen/Schließen	max. 320bar
Betriebsdruck: Drehen	max. 100bar
Empfohlene Ölmenge (Öffnen/Schließen)	180l/min
Bestellnummer	BK340001

Technische Daten, Maße und Gewichte sind annähernd und unverbindlich.

* Bei kleinerem Betriebsdruck ist die Brech.- und Schneidkraft kleiner

Konstruktionsmerkmale

Verschleißfeste und verwindungssteife Gesamtkonstruktion.

Große Maulöffnungsweite.

Mit **Eilgangventil** zur schnellen Überbrückung des Leerweges beim Ausfahren.

Abschraubbare Wendemesser mehrfach verwendbar.

Universaler Anbau durch austauschbare Anschlußstücke.

Großdimensionierter Hydraulikzylinder mit gehärteter Kolbenstange.

Aufgepanzerte Spezialverzahnung.

360 Grad Dreheinrichtung mit zwei im Scherengehäuse integrierten Hydraulikmotoren.